

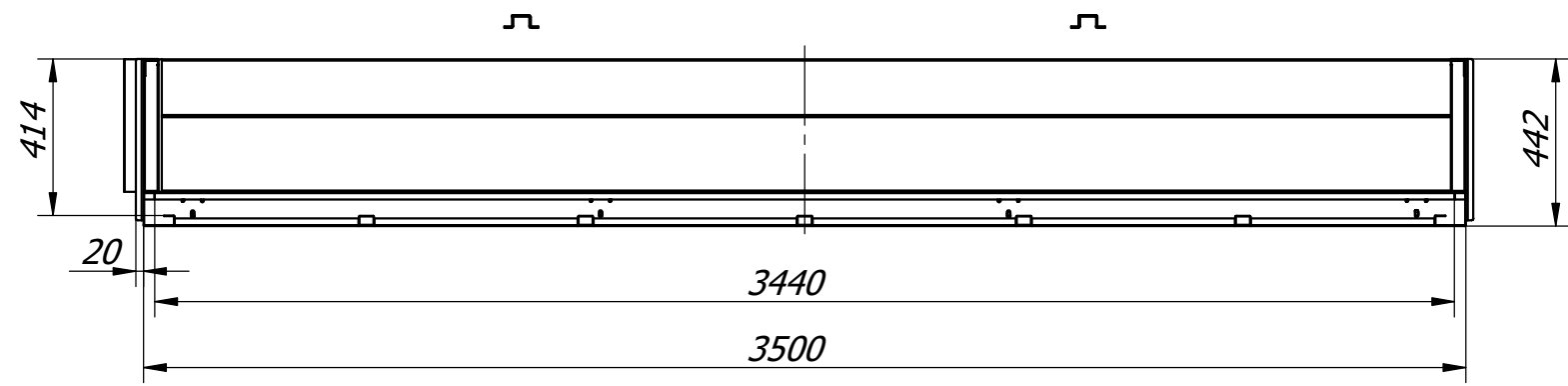

Revisione

SEZIONE A-A

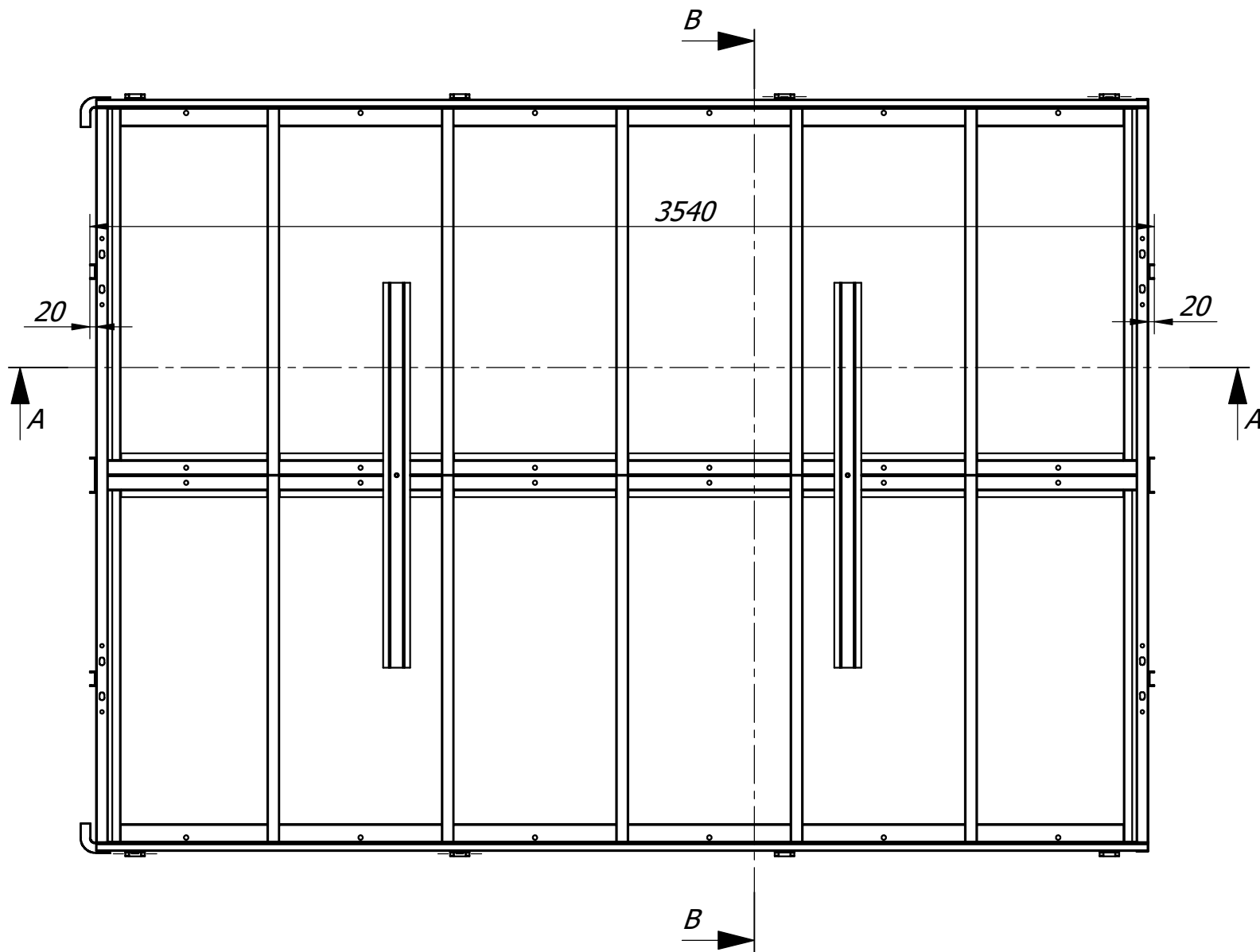
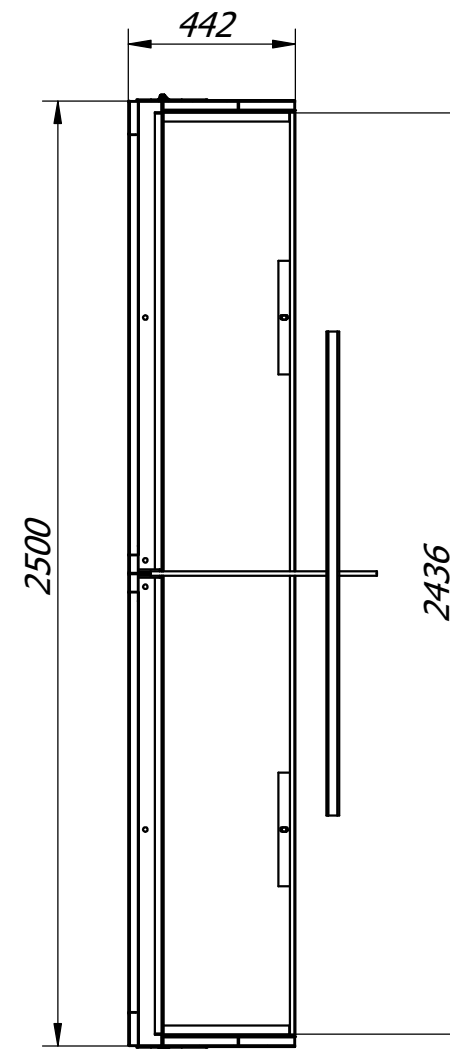

SEZIONE B-B



| | | | | | | |
|---|---------------|------|-------------------------|------|--------------------------|-----------------------|
|  | MACCHINA | | PORTAPALLET TIPO MERKER | | Peso Kg. | 225.41 |
| | GRUPPO | | STRUTTURA | | Trattamento superficiale | |
| | DENOMINAZIONE | | Assieme portapallet | | Parti non quotate | |
| | Disegno | | Scala | Data | Codice | |
| | | 1:20 | 03/05/2016 | | | |
| | | | | | Disegno N° | PPA_16_000_000 |

Revisione

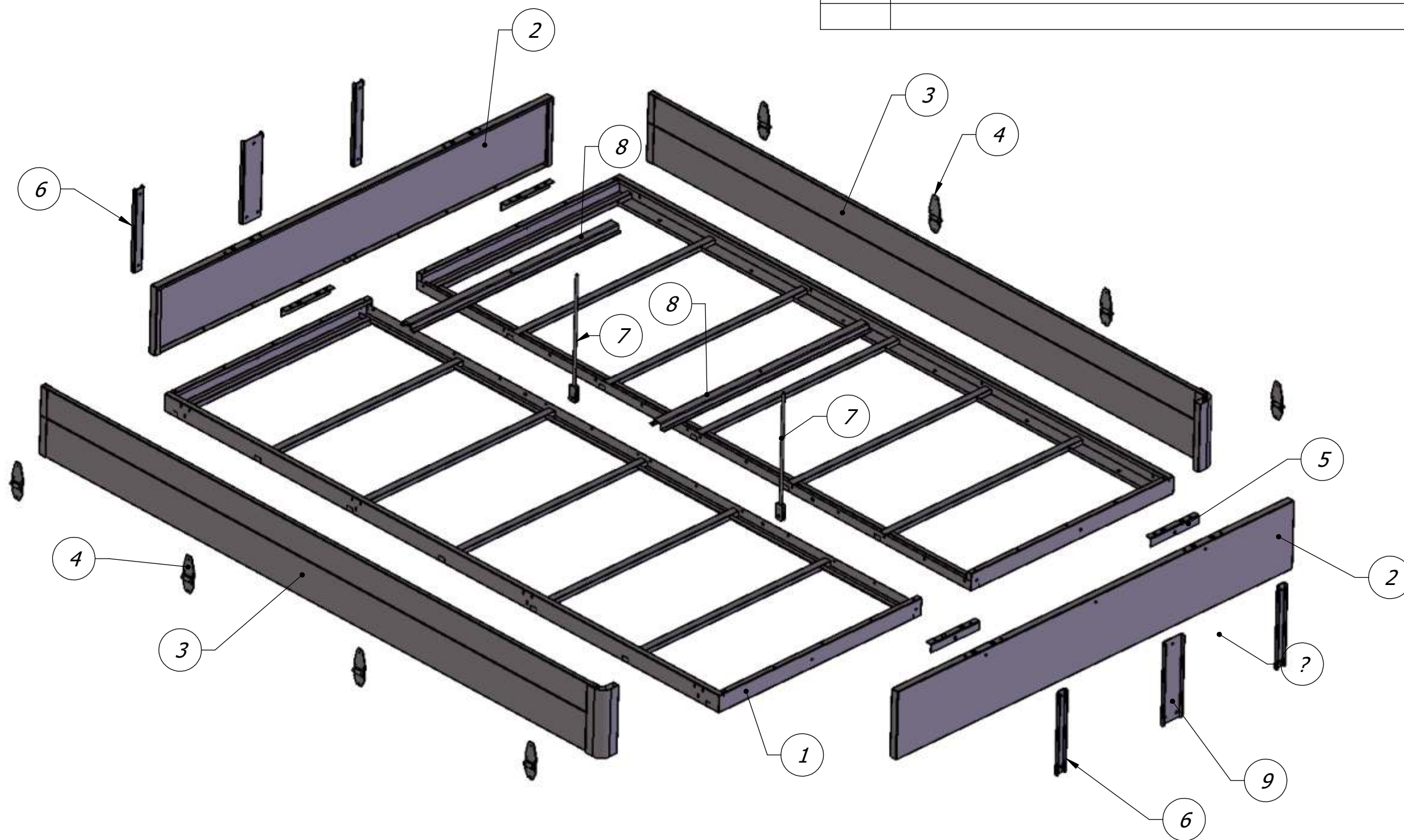

| | | | | | |
|-----|------------------------------|----------------|------|-------|------|
| 9 | Collegamento sponda centrale | PPA_16_002_000 | 2 | 1.97 | |
| 8 | Omega fissaggio | PPA_15_005_000 | 2 | 5.82 | |
| 7 | Tirante centrale | PPA_16_004_000 | 2 | 0.72 | |
| 6 | Collegamento sponda | PPA_15_006_000 | 4 | 1.06 | |
| 5 | Rinforzo sponda | PPA_15_008_000 | 4 | 0.47 | |
| 4 | Cerniera | | 8 | 0.35 | |
| 3 | Sponda apribile | PPA_15_003_000 | 2 | 45.55 | |
| 2 | Pannello laterale | PPA_15_002_000 | 2 | 17.12 | |
| 1 | Semipianale | PPA_16_001_000 | 2 | 37.02 | |
| Pos | Denominazione | Disegno_Codice | Q.tà | Peso | Note |

| | | | | | |
|--|---------------|--------------------------------|-------------------|--------------------------|-----------------------|
| BETA RICAMBI <small>106. 081. 8007.822 / 081.822.815</small> | MACCHINA | PORTAPALLET TIPO MERKER | | Peso Kg. | 225.32 |
| | GRUPPO | STRUTTURA | | Trattamento superficiale | |
| | DENOMINAZIONE | Assieme portapallet | | Parti non quotate | |
| | Disegno | Scala | Data | Smussi: | Raggi: |
| | | 1:20 | 03/05/2016 | | |
| | Codice | | | | Disegno N° |
| | | | | | PPA_16_000_000 |